

微电脑考勤机使用说明书(A)

一、 界面说明

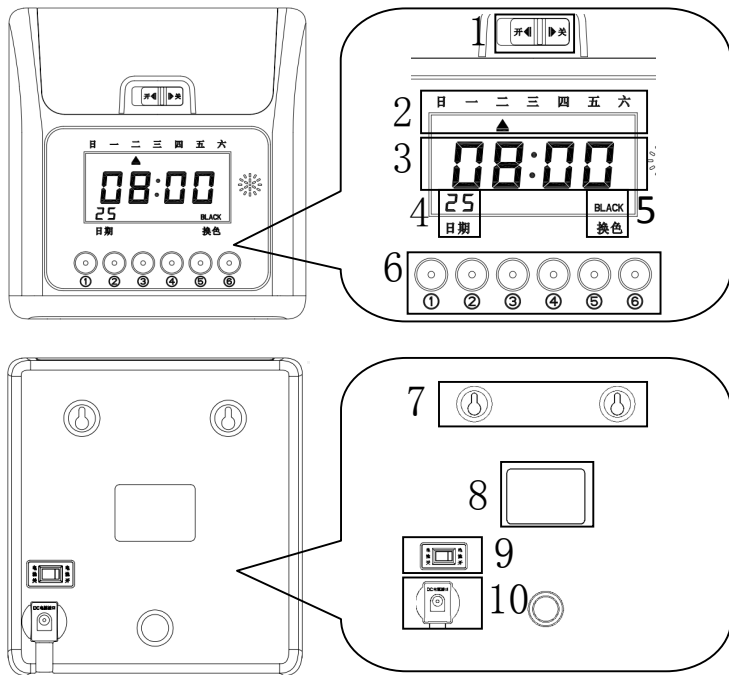

- 1、 锁盖开关
- 2、 星期显示
- 3、 时间显示
- 4、 日期显示
- 5、 当前打印颜色显示
- 6、 当前打印位置指示灯和按键
- 7、 壁挂螺丝孔
- 8、 机身标签
- 9、 后备电池开关（预留）
- 10、 电源插口

二、 功能介绍

长按⑥键，所有指示灯闪3下，喇叭响3声，进入设置状态。

（有密码时需要输入4位密码才能进入设置状态）

（忘记密码后可使用超级密码：9813进入设置状态）

（按①②键加减，按③键确认）（再次长按⑥键可退出设置状态）

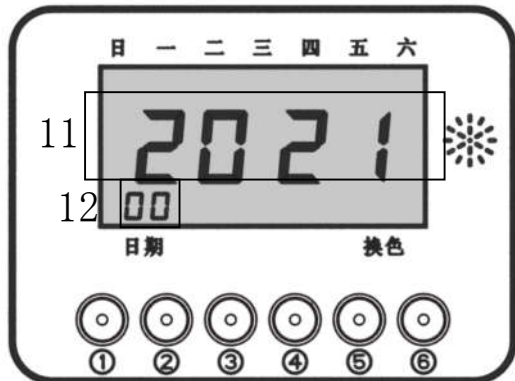

- 11、 设置显示
- 12、 当前设置组别



壁挂螺丝距离 92.5mm



液晶闪烁数字表示当前修改位置，按①、②键加减数值，按③、④键切换前后组别，设置完成后请再按一次③键，以保存设置数值。

组别	组别功能	组别	组别功能
00	年	17	移动到卡纸第五格时间
01	月	18	移动到卡纸第六格时间
02	日	19	开始打印红色时间（上班）
03	小时	20	开始打印黑色时间（下班）
04	分钟	21	开始打印红色时间（上班）
05	闹铃时长（0-99 秒）	22	开始打印黑色时间（下班）
06	第一组闹铃时间	23	开始打印红色时间（上班）
07	第二组闹铃时间	24	开始打印黑色时间（下班）
08	第三组闹铃时间	25	第七组闹铃时间
09	第四组闹铃时间	26	第八组闹铃时间
10	第五组闹铃时间	27	第九组闹铃时间
11	第六组闹铃时间	28	第十组闹铃时间
12	换行时间	29	第十一组闹铃时间
13	移动到卡纸第一格时间	30	第十二组闹铃时间
14	移动到卡纸第二格时间	31	打印位置上下微调
15	移动到卡纸第三格时间	32	卡纸正反面检测功能
16	移动到卡纸第四格时间	33	普通和三班模式
		34	密码设置

说明：12 组-换行时间默认 00:00。普通模式不需要调节。三班模式要调节。

（三班模式，24 小时工作模式，换行时间应调整为最后一班的下班时间和第二天第一班的上班时间之间的某个时间。）

31 组-打印位置上下微调。默认 00 05。微调数值在 00 00-00 09 之间，数值越大，打印位置越高。

32 组-卡纸正反面检测功能。数值只可选 00 00（关闭正反识别）和 00 01（打开正反识别）。

33 组-普通和三班模式。数值只可选 00 00（普通模式）和 00 01（三班模式）。

三、快速设置

一机器通电，长按⑥键，所有指示灯闪 3 下，喇叭响 3 声，进入设置状态。

一机器左下角显示 00 组，表示年，按①、②键修改跳动年份，完成后按③键保存数据并进入下一组。

一机器左下角显示 01 组，表示月，按①、②键修改跳动月份，完成后按③键保存数据并进入下一组。

一机器左下角显示 02 组，表示日，按①、②键修改跳动日期，完成后按③键保存数据并进入下一组。

一机器左下角显示 03 组，表示时，按①、②键修改跳动小时，完成后按③键保存数据并进入下一组。

- 机器左下角显示 04 组，表示分，按①、②键修改跳动分钟，完成后按③键保存数据并进入下一组。
- 机器左下角显示 05 组，表示闹铃时长，默认 10 秒，按①、②键修改跳动数值，完成后按③键保存数据并进入下一组。
- 机器左下角显示 06 组，表示第一组闹铃时间，按①、②键修改跳动小时，完成后按③键保存数据，按①、②键修改跳动分钟，完成后按③键保存数据并进入下一组。（如不需要闹铃，可按⑤键，显示- -: - -，清除闹铃，然后按③键保存数据。）
- ...（06 组至 11 组设置方法相同。如果闹铃个数不够，25 组至 30 组可继续设置。）...
- 机器左下角显示 12 组，表示换行时间，默认不用修改，完成后按③键保存数据并进入下一组。
- 机器左下角显示 13 组，表示移动到卡纸第一格时间，按①、②键修改跳动小时，完成后按③键保存数据，按①、②键修改跳动分钟，完成后按③键保存数据并进入下一组。（移动时间必须要提前于上班时间）
- ...（13 组至 18 组设置方法与 06 组设置方法相同。13 组表示打印头移动到第一格打印位置时间……18 组表示打印头移动到第六格打印位置时间。）...
- 机器左下角显示 19 组，表示开始打印红色时间，按①、②键修改跳动小时，完成后按③键保存数据，按①、②键修改跳动分钟，完成后按③键保存数据并进入下一组。（如不需要换色，可按⑤键，显示- -: - -，清除闹铃，然后按③键保存数据。）
- ...（19 组至 24 组设置方法与 06 组设置方法相同。19 组 21 组 23 组表示开始打印红色时间，20 组 22 组 24 组表示开始打印黑色时间。）...
- 机器左下角显示 25 组，25 组至 30 组为闹铃时间，设置方法与 06 组相同。
- 机器左下角显示 31 组，表示打印位置上下微调。默认 00 05，不用调节，按③键保存数据并进入下一组。
- 机器左下角显示 32 组，表示卡纸正反面检测功能。默认 00 01（开），不用调节，按③键保存数据并进入下一组。
- 机器左下角显示 33 组，表示普通与三班模式。默认 00 00（普通），不用调节，按③键保存数据并进入下一组。
- 机器左下角显示 34 组，表示进入设置状态密码。默认-- --，无密码。按①、②键修改跳动数值，按③键保存数据。设置完 4 个密码（如需取消密码，按⑤键），按③键保存数据并进入下一组（全部组别设置完成，机器跳到 00 组，长按⑥键退出设置）。

合格证

执行企标：Q/HESH 1-2015

检验员：_____

出厂日期：_____

广州市贺氏办公设备有限公司

售后热线：400-852-6866

(特殊功能：设置状态时同时按下①⑤⑥键，初始化机器。)

(特殊功能：设置状态时放入卡纸并保持，进入秒补偿设置。机器时间每天慢 1 秒，按①键补偿值加 1，机器时间每天快 1 秒，按②键补偿值减 1，完成后按③键保存数据。以此类推。可调范围 00 00-00 09。)

四、 注意事项

- 1、更换色带：首先按④键，然后打开锁盖，撕掉保护带，向后拉 AB 柱，提 C，即可取出色带。装色带时，需要转动 D，压平色带。(装色带要保证红黑带芯在 E、F 之间)
- 2、本产品不包含电源适配器，请选用获得 CCC 认证，并满足本产品要求的适配器使用。

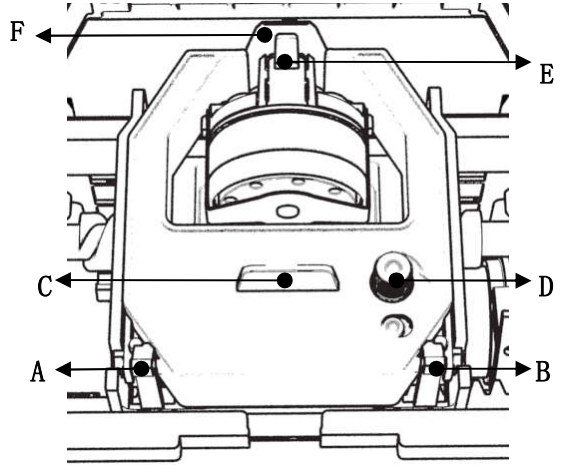

3、 包装清单

考勤机	卡纸	说明书	壁挂螺丝
1 台	3 张	1 份	2 颗+2 粒(胶粒)

产品保修卡

保修须知

- 1、商品自售出之日起一个月内，如发生性能故障，商品本身及外包装保存完整，无刮伤，可更换同种型号的商品（须经检查）但不包括人为损坏。
- 2、商品自售出之日起保修一年，终生维护，配件不在保修范围之内。
- 3、保修服务只限正常使用下有效，未经授权私自拆修本产品，不在保修范围之内。
- 4、一切人为损坏/自行拆机/拆封标/使用不当等一切外表的损坏，不在保修范围内。保修时须提供本卡。若私自修改本卡，本公司有权作非保修处理。
- 5、本保修卡只在维修站注明其名称，地址和电话后盖章，售机单位填写其表单盖章和用户盖章后才有效。

售机单位：_____ 电 话：_____

用户名称：_____ 电 话：_____

产品型号：_____ 机身号码：_____

发票号码：_____ 售机日期：_____

维修记录

维修日期	维修内容	更换零件	维修员